

Originalfassung

DE BETRIEBSANLEITUNG

ELEKTRISCHE LAUFKATZE FÜR ESZ

Übersetzung / Translation

EN USER MANUAL

ELECTRIC TROLLEY FOR ESZ

ES INSTRUCCIONES DE SERVICIO

CARRO DE GRÚA ELÉCTRICO PARA ESZ



LK 4ESZ



1	INHALT / INDEX	2
1	INHALT / INDEX	2
2	SICHERHEITSZEICHEN / SAFETY SIGNS / SEÑALES DE SEGURIDAD	3
3	TECHNIK / TECHNICS / TÉCNICA	4
	3.1 Komponenten / components / Componentes	4
	3.2 Technische Daten / technical data / Datos técnicos	4
4	VORWORT (DE)	5
5	SICHERHEIT	6
	5.1 Bestimmungsmäßige Verwendung	6
	5.2 Sicherheitshinweise	7
6	MONTAGE	7
	6.1 I-Stahlträgermaße	8
7	BETRIEB	8
	7.1 Betriebshinweise	8
	7.2 Bedienung	9
8	WARTUNG	9
	8.1 Instandhaltung und Wartungsplan	9
	8.2 Reinigung	10
	8.3 Entsorgung	10
9	PREFACE (EN)	11
10	SAFETY	12
	10.1 Intended Use	12
	10.2 Security instructions	13
11	ASSEMBLY	14
	11.1 I-steel track dimensions	14
12	OPERATION	14
	12.1 Operation instructions	14
	12.2 Operation	15
13	MAINTENANCE	15
	13.1 Maintenance plan	15
	13.2 Cleaning	15
	13.3 Disposal	16
14	PRÓLOGO (ES)	17
15	SEGURIDAD	18
	15.1 Uso conforme a las especificaciones	18
	15.2 Instrucciones de seguridad	19
16	MONTAJE	19
	16.1 Medidas de la viga I de acero	20
17	FUNCIONAMIENTO	20
	17.1 Instrucciones de funcionamiento	20
	17.2 Manejo	21
18	MANTENIMIENTO	21
	18.1 Trabajos de mantenimiento y programa de mantenimiento	21
	18.2 Limpieza	22
	18.3 Eliminación de residuos	22
19	MONTAGE ELEKTRISCHER SEILZUG / ASSEMBLY ELECTRIC ROTARY HOIST FRAME ESZ250D; 500D AND 1000D / MONTAJE CABLE DE MANDO ELÉCTRICO	22
20	SCHALTPLAN / WIRING DIAGRAM / DIAGRAMA DE CABLEADO	23
21	ERSATZTEILE / SPARE PARTS / PIEZAS DE RECAMBIO	24
	21.1 Ersatzteilbestellung / spare parts order / Pedido de piezas	24
	21.2 Explosionszeichnung / explosion drawing / Vista de despiece	25
22	KONFKORMITÄTSERKLÄRUNG / CE-CERTIFICATE OF CONFORMITY / DECLARACIÓN DE CONFORMIDAD CE	27
23	GARANTIEERKLÄRUNG	28
24	GUARANTEE TERMS	29
25	DECLARACIÓN DE GARANTÍA	30
26	PRODUKTBEOBACHTUNG	31
	PRODUCT EXPERIENCE FORM	31

2 SICHERHEITSZEICHEN / SAFETY SIGNS / SEÑALES DE SEGURIDAD

DE SICHERHEITSZEICHEN
BEDEUTUNG DER
SYMBOLE

EN SAFETY SIGNS
DEFINITION OF
SYMBOLS

ES SEÑALES DE
SEGURIDAD
SIGNIFICADO DE LOS
SÍMBOLOS



DE **CE-KONFORM:** Dieses Produkt entspricht den EU-Richtlinien
EN **CE-CONFORM:** This product complies with EC-directives
ES **CONFORMIDAD CE:** Este producto cumple con las directivas CE



DE **ANLEITUNG LESEN!** Lesen Sie die Betriebs- und Wartungsanleitung Ihrer Maschine aufmerksam durch und machen Sie sich mit den Bedienelementen der Maschine gut vertraut um die Maschine ordnungsgemäß zu bedienen und so Schäden an Mensch und Maschine vorzubeugen.

EN **READ THE MANUAL!** Read the user and maintenance manual carefully and get familiar with the controls in order to use the machine correctly and to avoid injuries and machine defects.

ES **¡LEER LAS INSTRUCCIONES!** Lea atentamente las instrucciones de servicio y de mantenimiento de su máquina y familiarícese con los elementos de mando de la misma para manejarla correctamente y, de este modo, evitar que se produzcan daños personales y en la máquina.



DE **WARNUNG!** Beachten Sie die Sicherheitssymbole! Die Nichtbeachtung der Vorschriften und Hinweise zum Einsatz der Maschine kann schwere Personenschäden verursachen und zu tödlichen Unfällen führen.

EN **ATTENTION!** Ignoring the safety signs and warnings applied on the machine as well as ignoring the security and operating instructions can cause serious injuries and even lead to death.

ES **¡ADVERTENCIA!** ¡Observe los símbolos de seguridad! El incumplimiento de las normas e indicaciones para utilizar la máquina pueden producir daños personales de carácter grave y provocar accidentes mortales.



DE **Allgemeiner Hinweis**
EN **General note**
ES **Indicaciones generales**



DE **Schutz-ausrüstung tragen!**
EN **Protective clothing!**
ES **¡Use el equipo de protección!**



DE **Maschine vor Wartung und Pausen ausschalten und Netzstecker ziehen!**
EN **Stop and pull out the power plug before any break and engine maintenance!**
ES **¡Apague la máquina y desconéctela de la red eléctrica antes de llevar a cabo trabajos de mantenimiento y antes de las pausas!**



DE **Gefährliche elektrische Spannung!**
EN **High voltage!**
ES **¡Tensiones eléctricas peligrosas!**



DE **Nicht unter schwebender Last aufhalten!**
EN **Do not stand under lifted load!**
ES **¡No permanezca bajo cargas suspendidas!**



DE **Das Heben von Personen oder Tieren ist verboten!**
EN **To lift people or animals is forbidden!**
ES **¡Está prohibido levantar a personas o animales!**

3 TECHNIK / TECHNICS / TÉCNICA

3.1 Komponenten / components / Componentes

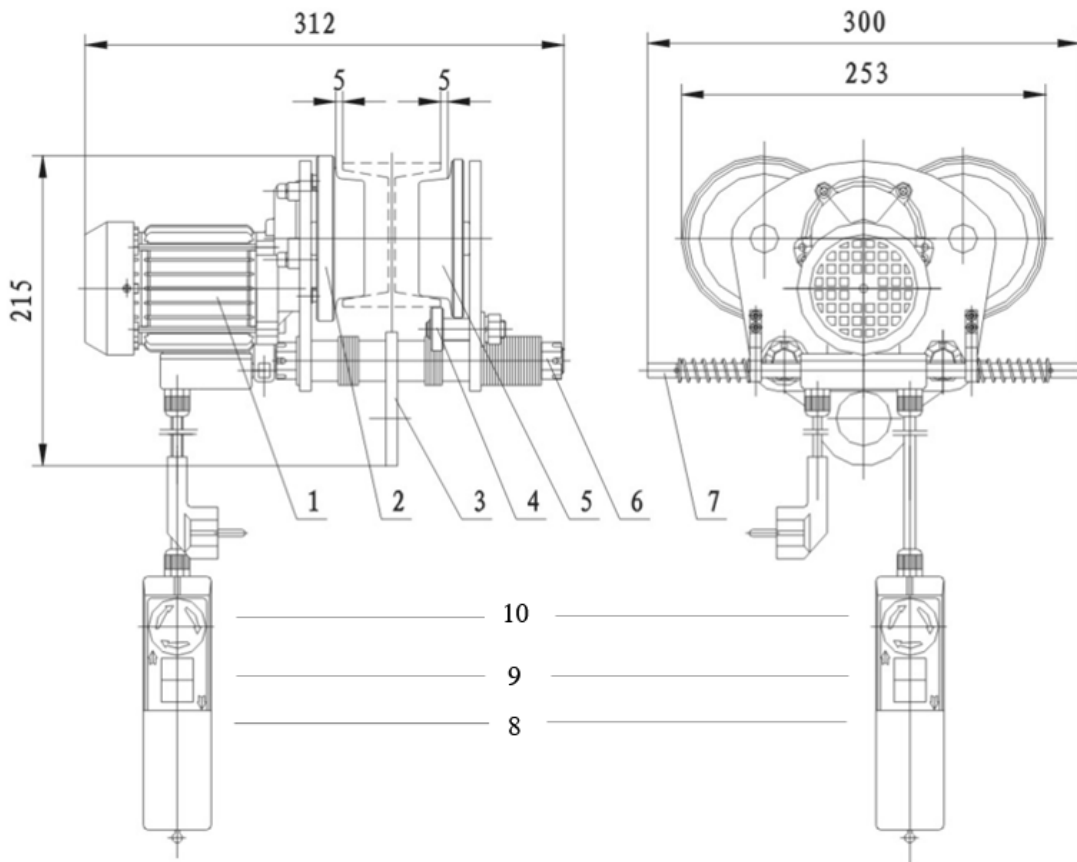

1	Motor / motor / Motor	6	Kronenmutter mit Splint / castle nut with cotter pin / Tuerca almenada con chaveta
2	Laufrolle / driven wheel / Ruedas	7	Endschalter / limit switch / Interruptor de fin de carrera
3	Flaschenzugöse / hook plate / Argolla de polipasto	8	Fernbedienung / remote control / Control remoto
4	Anpressrolle / balance wheel / Rodillo de presión	9	Schalter links-rechts / switch left-right direction / Interruptor izquierda-derecha
5	Laufrolle / driven wheel / Ruedas	10	NOT-AUS-Schalter / emergency switch / Interruptor de PARADA DE EMERGENCIA

3.2 Technische Daten / technical data / Datos técnicos

Spannung / Voltage / Tensión	230 V / 50Hz
Motorleistung / motor power / Potencia del motor	200 W
max. Tragkraft / max. payload / capacidad portant máx.	999 kg
Laufgeschwindigkeit / moving speed / Velocidad de marcha	16 m/min
Radius min. / radius min / Radio mín.	1 m
Schutzart / protection mode / Grado de protección	IP 54
Eigengewicht / weight (net) / Peso propio	14,5 kg
Spurweite / track width / Anchura del carril	68-110mm

4 VORWORT (DE)

Sehr geehrter Kunde!

Diese Betriebsanleitung enthält Informationen und wichtige Hinweise zur Inbetriebnahme und Handhabung elektrische Laufkatze für ESZ LK4ESZ.

Folgend wird die übliche Handelsbezeichnung des Geräts (siehe Deckblatt) in dieser Betriebsanleitung durch die Bezeichnung "Maschine" ersetzt.



Die Betriebsanleitung ist Bestandteil der Maschine und darf nicht entfernt werden. Bewahren Sie sie für spätere Zwecke auf und legen Sie diese Anleitung der Maschine bei, wenn sie an Dritte weitergegeben wird!

Bitte beachten Sie die Sicherheitshinweise!

Lesen Sie vor Inbetriebnahme diese Anleitung aufmerksam durch. Der sachgemäße Umgang wird Ihnen dadurch erleichtert, Missverständnissen und etwaigen Schäden wird vorgebeugt.

Halten Sie sich an die Warn- und Sicherheitshinweise. Missachtung kann zu ernststen Verletzungen führen.

Durch die ständige Weiterentwicklung unserer Produkte können Abbildungen und Inhalte geringfügig abweichen. Sollten Sie Fehler feststellen, informieren Sie uns bitte.

Technische Änderungen vorbehalten!

Kontrollieren Sie die Ware nach Erhalt unverzüglich und vermerken Sie etwaige Beanstandungen bei der Übernahme durch den Zusteller auf dem Frachtbrief!

Transportschäden sind innerhalb von 24 Stunden separat bei uns zu melden.

Für nicht vermerkte Transportschäden kann Holzmann keine Gewährleistung übernehmen.

Urheberrecht

© 2016

Diese Dokumentation ist urheberrechtlich geschützt. Die dadurch verfassungsmäßigen Rechte bleiben vorbehalten! Insbesondere der Nachdruck, die Übersetzung und die Entnahme von Fotos und Abbildungen werden gerichtlich verfolgt.

Als Gerichtsstand gilt das Landesgericht Linz oder das für 4170 Haslach zuständige Gericht.

Kundendienstadresse

HOLZMANN MASCHINEN GmbH
AT-4170 Haslach, Marktplatz 4
AUSTRIA
Tel +43 7289 71562 - 0
Fax +43 7289 71562 - 4
info@holzmann-maschinen.at

5 SICHERHEIT

5.1 Bestimmungsmäßige Verwendung

Die Maschine nur in technisch einwandfreiem Zustand sowie bestimmungsgemäß, sicherheits- und gefahrenbewusst benutzen! Störungen, welche die Sicherheit beeinträchtigen können, umgehend beseitigen lassen! Die vom Hersteller vorgeschriebenen Betriebs-, Wartungs- und Instandsetzungsbedingungen und die Befolgung der in der Anleitung enthaltenen Sicherheitshinweise sind einzuhalten.

Es ist generell untersagt, sicherheitstechnische Ausrüstungen der Maschine zu ändern oder unwirksam zu machen!

Die Maschine ist ausschließlich für folgende Tätigkeiten bestimmt:

Zum Anheben und Verahren von festen Lasten.

Für eine andere oder darüber hinausgehende Benutzung und daraus resultierende Sachschäden oder Verletzungen übernimmt HOLZMANN-MASCHINEN keine Verantwortung oder Garantieleistung.



WARNUNG

- Der Elektromotor der Maschine ist mit einem Thermoschalter gegen Überlastung geschützt. Bei Ansprechen des Thermoschalters bleibt die Maschine stehen. Erst nach einer Abkühlpause (ca. 5 Minuten) kann die Maschine wieder betrieben werden.
- Die Maschine ist für Betriebsart S3 (25% Betriebszeit: 2,5 min bei 10 min) und nicht für den Dauerbetrieb geeignet.

Arbeitsbedingungen:

Die Maschine ist für die Arbeit unter folgenden Bedingungen bestimmt:

Feuchtigkeit	max. 70%
Temperatur	von +5°C bis +40°C

Die Maschine ist nicht für den Betrieb unter explosionsgefährlichen Bedingungen bestimmt.

Unzulässige Verwendung:

- Der Betrieb der Maschine unter Bedingungen außerhalb der in dieser Anleitung angegebenen Grenzen ist nicht zulässig.
- Der Betrieb der Maschine ohne die vorgesehenen Schutzvorrichtungen ist unzulässig
- Die Demontage oder das Ausschalten der Schutzvorrichtungen ist untersagt.
- Etwaige Änderungen in der Konstruktion der Maschine sind unzulässig.
- Der Betrieb der Maschine auf eine Art und Weise bzw. zu Zwecken, die den Anweisungen dieser Bedienungsanleitung nicht zu 100% entspricht, ist untersagt.
- Lassen Sie die Maschine nie unbeaufsichtigt, vor allem nicht, wenn Kinder in der Nähe sind!
- Das Verlassen der Maschine bei schwebender Last ist verboten!
- Das Anheben von am Boden befestigten Lasten ist verboten!
- Das Pendeln mit der Last ist verboten!
- Das Anheben von Lasten, die außerhalb der Schwerpunktachse befestigt sind ist verboten.
- Das Anheben von Personen und Tieren ist verboten!

WARNUNG

Überschreiten Sie niemals das maximale Belastungsgewicht. Beim Heben und Transportieren soll der Schwerpunkt in der gleichen Fläche mit „I“ Stahlträger liegen. Sonst darf die Maschine nicht betrieben werden. Verhält sich die Konstruktion beim Heben und Transportieren abnormal, ist der Betrieb sofort zu stoppen und das Problem zu beseitigen. „I“ Stahl, der deformiert, abgebogen oder rissig ist, dem Standard nicht entspricht oder andere Mängel aufweist, darf nicht als Gleis der elektrischen Laufkatze benutzt werden.

5.2 Sicherheitshinweise



Warnschilder und/oder Aufkleber an der Maschine, die unleserlich sind oder entfernt wurden, sind umgehend zu erneuern!

Örtlich geltende Gesetze und Bestimmungen können das Mindestalter des Bedieners festlegen und die Verwendung dieser Maschine einschränken!

Zur Vermeidung von Fehlfunktionen, Schäden und gesundheitlichen Beeinträchtigungen sind folgende Hinweise UNBEDINGT zu beachten:

	HINWEIS
	<p>Bei der Maschine sind folgende Schutzeinrichtungen wirksam:</p> <ul style="list-style-type: none"> • NOT-AUS-Schalter an der Fernbedienung • Endschalter links und rechts

- **Arbeitsbereich und Boden rund um die Maschine sauber und frei von Öl, Fett und Materialresten halten!**
- **Für eine ausreichende Beleuchtung im Arbeitsbereich der Maschine sorgen!**
- **Bei Müdigkeit, Unkonzentriertheit bzw. unter Einfluss von Medikamenten, Alkohol oder Drogen ist das Arbeiten an der Maschine verboten!**
- **Die Maschine darf nur von einer Person bedient werden**
- **Niemals bei laufender Maschine unter das Gehäuse fassen! Die rotierenden Walzen der Maschine können zu schweren Schnittverletzungen bzw. Abtrennen von Körperteilen führen**
- **Die Maschine darf nur von unterwiesenen Personen (Kenntnis und Verständnis dieser Betriebsanleitung), die keine Einschränkungen von motorischen Fähigkeiten verglichen mit üblichen ArbeitnehmerInnen aufweisen, bedient werden.**
- **Achten Sie darauf, dass sich keine weiteren Personen im Gefahrenbereich (Mindestabstand: 10m) aufhalten**
- **Bei Arbeiten an und mit der Maschine geeignete Schutzausrüstung (enganliegende Arbeitskleidung, Sicherheitsschuhe S1) tragen!**
- **Die laufende Maschine darf nie unbeaufsichtigt sein! Vor dem Verlassen des Arbeitsbereiches die Maschine ausschalten und warten, bis die Maschine still steht!**
- **Vor Wartungs- oder Einstellarbeiten ist die Maschine von der Spannungsversorgung zu trennen!**
- **Die Maschine nie mit defektem Schalter verwenden**
- **Verwenden Sie nur unveränderte, in die Steckdose passende Anschlussstecker (keine Adapter bei Schutzgeerdeten Maschinen)**
- **Jedes Mal, wenn Sie mit einer elektrisch betriebenen Maschine arbeiten, ist höchste Vorsicht geboten! Es besteht Gefahr von Stromschlag, Feuer**
- **Schützen Sie die Maschine vor Nässe (Kurzschlussgefahr!)**
- **Prüfen Sie regelmäßig das Anschlusskabel auf Beschädigung**
- **Verwenden Sie das Kabel nie zum Tragen der Maschine oder zum Befestigen der Ladung**
- **Schützen Sie das Kabel vor Hitze, Öl und scharfen Kanten**
- **Vermeiden Sie Körperkontakt mit geerdeten Teilen**
- **Lagern Sie die Maschine außerhalb der Reichweite von Kindern**

	HINWEIS	
	Verhalten im Notfall	
	Für einen eventuell eintretenden Unfall sollte immer ein Verbandskasten griffbereit vorhanden sein. Leiten Sie die der Verletzung entsprechend notwendigen Erste-Hilfe-Maßnahmen ein. Wenn Sie Hilfe anfordern, machen Sie folgende Angaben:	
	1. Ort des Unfalls	2. Art des Unfalls
	3. Zahl der Verletzten	4. Art der Verletzungen

6 MONTAGE

Überprüfen Sie nach Erhalt der Lieferung, ob alle Teile in Ordnung sind. Melden Sie Beschädigungen oder fehlende Teile umgehend Ihrem Händler oder der Spedition. Sichtbare Transportschäden müssen außerdem gemäß den Bestimmungen der Gewährleistung unverzüglich auf dem Lieferschein vermerkt werden, ansonsten gilt die Ware als ordnungsgemäß übernommen.

ACHTUNG

- Sorgen Sie für eine gewissenhafte Montage der Maschine.
- Flanschbreite des Laufbahnträgers messen und die Übereinstimmung sicherstellen.
- Entsprechend der Trägerbreite und der beabsichtigten Hebevariante (Kettenflaschenzug bzw. elektrischer Seilzug) die Maschine montieren.
- Es muss dabei zwischen Trägerflansch und Spurkranz der Laufrollen jeweils ein Spalt von 2mm bleiben Innenmaß = Flanschbreite + 4mm.
- Die Maschine immer waagrecht und niemals schräg montieren.
- Ziehen Sie alle Schrauben unter Verwendung der Unterlegscheiben und Sprengringe fest an.
- Überprüfen Sie in gewissen Zeitabständen die Befestigungsschellen auf Beschädigungen, Haarrisse etc.
- Achten Sie auf eine sichere Befestigung des Trägers, an dem die Maschine montiert wird.
- Überschreiten Sie niemals die maximalen Belastungen!
- Die Auswahl und Bemessung der geeigneten Tragkonstruktion obliegen dem Betreiber

6.1 I-Stahlträgermaße

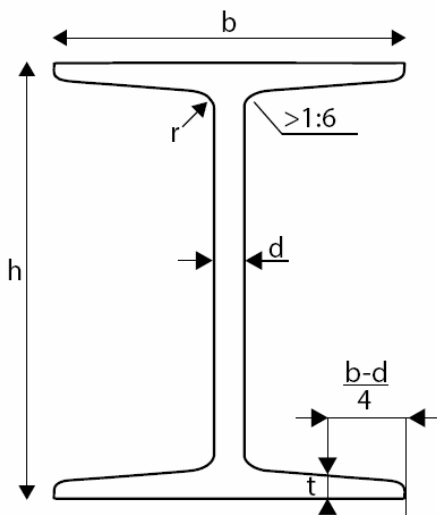

h	b	d	t	r
100	68	4,5	7,6	3,3
126	74	5	8,4	3,5
140	80	5,5	9,1	3,8
160	88	6	9,9	4
180	94	6,5	10,7	4,3
200	100	7	11,4	4,5
200	102	9	11,4	4,5
220	110	7,5	12,3	4,8

Maße in mm

7 BETRIEB

Betreiben Sie die Maschine nur im einwandfreien Zustand. Vor jedem Betrieb ist eine Sichtprüfung der Maschine durchzuführen. Sicherheitseinrichtungen, elektrische Leitungen und Bedienelemente sind genauestens zu kontrollieren. Prüfen Sie Schraubverbindungen auf Beschädigung und festen Sitz.

7.1 Betriebshinweise

WARNUNG



Führen Sie sämtliche Umrüstarbeiten nur bei Trennung vom elektrischen Netz durch!

	HINWEIS
	<ul style="list-style-type: none"> Beachten Sie zusätzlich zu dieser Betriebsanleitung auch die Betriebsanleitungen der verwendeten Hebezeuge! (Flaschenzug bzw. elektrischer Seilzug) Führen Sie vor jeder Benutzung eine Sichtprüfung der Maschine durch. Es ist zu kontrollieren, dass Endanschläge vorhanden sind, so dass die Maschine nicht abstürzen kann. Vor Benutzung der Maschine ist sicherzustellen, dass es keine Störkonturen bzw. Hindernisse auf dem Laufträger und entlang der Laufbahn gibt. Kontrollieren Sie insbesondere den einwandfreien Zustand der Karabinerhaken, die ein unbeabsichtigtes Lösen des Hebehakens zum Lastanheben von den zum Anschlag der Lasten eingesetzten Mitteln (Seile, Ringe, Transportösen, usw.) verhindern. Alle Vorgänge des Anhebens dürfen nur unter Einsatz der entsprechenden Befestigungselemente (wie Seile, Ringe, Transportösen, usw.) sowie entsprechend den am Arbeitsort geltenden einschlägigen Bestimmungen und Normen ausgeführt werden. Die Maschine darf nur zum Anheben von Lasten eingesetzt werden, deren Gewicht die vom Hersteller in den technischen Daten und auf dem Typenschild der Maschine angegebene maximale Tragfähigkeit nicht überschreitet. Schlagen Sie die Last vorschriftsgemäß an. Anzuhebende Lasten dürfen ausschließlich senkrecht angehoben werden! Niemals schräg ziehen oder anheben!

7.2 Bedienung

- Überprüfen Sie, ob der NOT-AUS-Schalter (10) gedrückt ist. Um den NOT-AUS-Schalter zu entriegeln, drehen Sie ihn im Uhrzeigersinn.
- Drücken Sie den links/rechts Schalter (9) zum Verfahren der Maschine.
- Bei einem Notfall drücken Sie sofort den NOT-AUS-Schalter, um die Maschine zu stoppen.

8 WARTUNG

	ACHTUNG	
	<p>Vor Wartungsarbeiten Maschine ausschalten und den Netzstecker ziehen!</p> <p>Sachschäden und schwere Verletzungen durch unbeabsichtigtes Einschalten der Maschine werden so vermieden!</p>	

Die Maschine ist wartungsarm und enthält nur wenig Teile, die der Bediener einer Instandhaltung unterziehen muss.

Störungen oder Defekte, die die Sicherheit der Maschine beeinträchtigen können, umgehend beseitigen lassen.

HINWEIS
<p>Nur ein regelmäßig gewartetes und gut gepflegtes Gerät kann ein zufrieden stellendes Hilfsmittel sein. Wartungs- und Pflegemängel können zu unvorhersehbaren Unfällen und Verletzungen führen.</p> <p>Reparaturen die spezielle Fachkenntnisse erfordern, sollten nur von autorisierten Service Centern durchgeführt werden.</p> <p>Unsachgemäßer Eingriff kann das Gerät beschädigen oder Ihre Sicherheit gefährden.</p>

Prüfen Sie regelmäßig, ob die Warn- und Sicherheitshinweise an der Maschine vorhanden und in einwandfrei leserlichem Zustand sind.

Prüfen Sie vor jedem Betrieb den einwandfreien Zustand der Sicherheitseinrichtungen!

Bei Lagerung der Maschine darf diese nicht in einem feuchten Raum aufbewahrt werden und muss gegen den Einfluss von Witterungsbedingungen geschützt werden.

8.1 Instandhaltung und Wartungsplan

- Stellen Sie regelmäßig sicher, dass die Endschalter und der NOT-AUS-Schalter ordnungsgemäß funktionieren.

8.2 Reinigung



HINWEIS

Der Einsatz von Lösungsmitteln, aggressiven Chemikalien oder Scheuermitteln führt zu Sachschäden an der Maschine!

Niemals die Maschine mit Wasser abspritzen oder in Flüssigkeit tauchen.

8.3 Entsorgung

Entsorgen Sie Ihre Maschine nicht im Restmüll. Kontaktieren Sie Ihre lokalen Behörden für Informationen bzgl. der verfügbaren Entsorgungsmöglichkeiten. Wenn Sie bei Ihrem Fachhändler eine neue Maschine oder gleichwertiges Gerät kaufen, ist dieser verpflichtet, Ihre alte fachgerecht zu entsorgen.



9 PREFACE (EN)

Dear Customer!

This manual contains information and important instructions for the installation and correct use of the electric trolley for ESZ LK4ESZ.

Following the usual commercial name of the device (see cover) is substituted in this manual with the name "machine".

This manual is part of the product and shall not be stored separately from the product. Save it for later reference and if you let other people use the product, add this instruction manual to the product.



Please read and obey the security instructions!

Before first use read this manual carefully. It eases the correct use of the product and prevents misunderstanding and damages of product and the user's health.

Due to constant advancements in product design, construction pictures and content may diverse slightly. However, if you discover any errors, inform us please.

Technical specifications are subject to changes!

Please check the product contents immediately after receipt for any eventual transport damage or missing parts.

Claims from transport damage or missing parts must be placed immediately after initial product receipt and unpacking before putting the product into operation.

Please understand that later claims cannot be accepted anymore.

Copyright

© 2016

This document is protected by international copyright law. Any unauthorized duplication, translation or use of pictures, illustrations or text of this manual will be pursued by law.

Court of jurisdiction is the Landesgericht Linz or the competent court for 4170 Haslach, Austria!

Customer service contact

HOLZMANN MASCHINEN GmbH

4170 Haslach, Marktplatz 4

AUSTRIA

Tel +43 7289 71562 - 0

Fax +43 7289 71562 - 4

info@holzmann-maschinen.at

10.2 Security instructions



Missing or non-readable security stickers have to be replaced immediately!

The locally applicable laws and regulations may specify the minimum age of the operator and limit the use of this machine!

To avoid malfunction, machine defects and injuries, read the following security instructions!

	NOTICE
	<p>In this machine following protective equipment is in effect:</p> <ul style="list-style-type: none"> • Emergency-switch on controller • Limit switch left and right

- **Keep your work area dry and tidy! An untidy work area may cause accidents. Avoid slippery floor.**
- **Make sure the work area is lighted sufficiently**
- **Always stay focused when working. Reduce distortion sources in your working environment. The operation of the machine when being tired, as well as under the influence of alcohol, drugs or concentration influencing medicaments is forbidden.**
- **Never reach under the housing of the machine while the machine is running! The rotating rollers of the machine can lead to severe cuts or severing of body parts**
- **Only one person shall operate the machine.**
- **The machine must be operated only by trained persons (knowledge and understanding of this manual), which have no limitations of motor skills compared with conventional workers.**
- **Make sure there is nobody present in the dangerous area. The minimum safety distance is 10 m**
- **Use personal safety equipment: safety shoes S1, work wear when working with or on the machine!**
- **Never leave the machine running unattended! Before leaving the working area switch the machine off and wait until the machine stops.**
- **Always disconnect the machine prior to any actions performed at the machine!**
- **Do not use the machine with damaged switch**
- **The plug of an electrical tool must strictly correspond to the socket. Do not use any adapters together with earthed electric tools**
- **Each time you work with an electrically operated machine, caution is advised! There is a risk of electric shock, fire**
- **Protect the machine from dampness (causing a short circuit)**
- **Check the cable regularly for damage**
- **Do not use the cable to carry the machine or to fix the load**
- **Protect the cable from heat, oil and sharp edges**
- **Avoid body contact with earthed components**
- **Keep any machine that is not being used out of reach of children**

	NOTICE	
	Emergency procedure	
	A first aid kit should always be readily available for a possible accident. Initiate the violation in accordance with the necessary first aid measures. When requesting support, provide the following details::	
	1. Place of accident	2. Type of accident
	3. Number of injured people	4. Injury type(s)

11 ASSEMBLY

Please check the product contents immediately after receipt for any eventual transport damage or missing parts. Claims from transport damage or missing parts must be placed immediately after initial machine receipt and unpacking before putting the machine into operation. Please understand that later claims cannot be accepted anymore.

ATTENTION	
	<ul style="list-style-type: none"> • Ensure conscientious assembly of the machine. • Measure the flange width of the track carrier and ensure compliance • Install the machine in accordance with the width of the carrier and the intended lifting variant (chain pulley train or electric cable pull). • There must be a gap of 2mm between the carrier flange and the track ring of the rollers. Internal dimension = flange width + 4mm. • Tighten firmly all bolts, using washers and snap rings. • At regular intervals, please check the fastening clamps for any damage, cracks, etc. • Ensure that the support, where the machine will be mounted is securely mounted. • Never exceed the maximum payload! • The operator is responsible for selecting and dimensioning the appropriate supporting structure

11.1 I-steel track dimensions

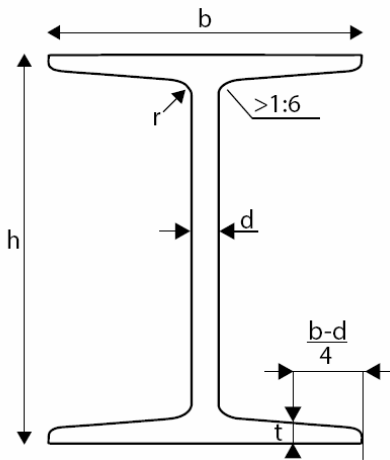

h	b	d	t	r
100	68	4,5	7,6	3,3
126	74	5	8,4	3,5
140	80	5,5	9,1	3,8
160	88	6	9,9	4
180	94	6,5	10,7	4,3
200	100	7	11,4	4,5
200	102	9	11,4	4,5
220	110	7,5	12,3	4,8
Dimension in mm				

12 OPERATION

Machine to be operated in a perfect state only. Inspect the device visually every time it is to be used. Check in particular the safety equipment, electrical controls, electric cables and screwed connection for damage and if tightened properly. Replace any damaged parts before operating the device.

12.1 Operation instructions



WARNING		
	<p>Perform all machine settings with the machine being disconnected from the power supply!</p>	

	NOTICE
<ul style="list-style-type: none"> In addition to these operating instructions also read the operating instructions of the hoists used! (Pulley block or electric cable pull) Inspect the machine visually before each use. It is to check the end stops are present so that the machine can not crash Before using the machine, ensure that there are no contamination contours or obstacles on the carrier and along the track In particular, check the perfect state of the snap hooks preventing any unintentional release of the lifting hook from slings (ropes, rings, transportation eyes, etc.). All lifting work is only allowed when appropriate fixing elements (ropes, rings, transport loops, etc.) are used and when in accordance with appropriate provisions and standards valid in the workplace. The machine can only be used for lifting of loads whose weight does not exceed the maximum payload specified by the producer in technical data and on the type label of the machine. Attach the load correctly. Lifted loads may only be lifted in a vertical position! Never pull and lift in an inclined position! 	

12.2 Operation

- Check, whether the emergency switch (10) is pressed. For unlocking, turn the emergency switch clockwise.
- For moving the machine, press the left/right switch (9).
- In the emergency case press the emergency switch immediately. The machine stops.

13 MAINTENANCE

	ATTENTION	
<p>Perform all maintenance machine settings with the machine being disconnected from the power supply!</p> <p>Serious injury due to unintentional or automatic activation of the machine!</p>		

The machine does not require extensive maintenance. If malfunctions and defects occur, let it be serviced by trained persons only.

NOTICE
<p>Clean your machine regularly after every usage – it prolongs the machines lifespan and is a pre-requisite for a safe working environment.</p> <p>Repair jobs shall be performed by respectively trained professionals only.</p>

Check regularly the condition of the security stickers. Replace them if required.

Check regularly the condition of the machine!

Store the machine in a closed, dry location.

13.1 Maintenance plan

- Check regularly the correct function of the limit switches and the emergency switch.

13.2 Cleaning

	HINWEIS
<p>The usage of certain solutions containing ingredients damaging metal surfaces as well as the use of scrubbing agents will damage the machine surface!</p> <p>Never spray water on the machine or submerge it to any liquid.</p>	

13.3 Disposal

Do not dispose the machine in residual waste. Contact your local authorities for information regarding the available disposal options. When you buy at your local dealer for a replacement unit, the latter is obliged to exchange your old.



14 PRÓLOGO (ES)

¡Estimado cliente!

Estas instrucciones de servicio contienen informaciones e indicaciones importantes sobre la puesta en marcha y el manejo del carro de grúa para ESZ LK4ESZ.

A continuación, la denominación comercial habitual del aparato (véase la portada) será sustituida en las presentes instrucciones de servicios por la denominación "Máquina".



Las instrucciones de servicio forman parte de la máquina y no deben guardarse aparte de ella. ¡Consérvelas para futuras consultas y adjúntelas a la máquina en caso de que la transfiera a terceros!

¡Observe las indicaciones de seguridad!

Antes de poner en funcionamiento la máquina, lea atentamente estas instrucciones. Esto le facilitará manejarla correctamente y evitar malentendidos y posibles daños.

Observe las advertencias y las indicaciones de seguridad. Su incumplimiento puede producir lesiones graves.

Debido al constante desarrollo de nuestros productos, las ilustraciones y los contenidos pueden diferir ligeramente. Si detecta algún fallo, comuníquenoslo.

¡Sujeto a modificaciones técnicas!

¡Compruebe la mercancía inmediatamente después de la recepción y anote las posibles reclamaciones en la carta de porte al recibir la mercancía del transportista!

Los daños ocasionados durante el transporte deben notificarse por separado en un plazo de 24 horas.

Holzmann no podrá asumir ningún tipo de responsabilidad por los daños ocasionados por el transporte que no se hayan detectado.

Derechos de propiedad

© 2016

La presente documentación está protegida por la ley de propiedad intelectual. ¡Todos los derechos constitucionales resultantes quedan reservados! En particular, serán objeto de procedimientos judiciales la reimpresión, traducción y la extracción de fotos e ilustraciones.

El tribunal de jurisdicción será el tribunal regional de Linz o el tribunal competente para 4170 Haslach.

Dirección del servicio postventa

HOLZMANN MASCHINEN GmbH

AT-4170 Haslach, Marktplatz 4
AUSTRIA

Tel +43 7289 71562 - 0

Fax +43 7289 71562 - 4

info@holzmann-maschinen.at

15 SEGURIDAD

15.1 Uso conforme a las especificaciones

¡Únicamente se debe utilizar la máquina en perfectas condiciones técnicas, de una manera adecuada, teniendo en cuenta la seguridad y los peligros! ¡Se deben subsanar inmediatamente los fallos que puedan afectar a la seguridad! Deben respetarse las condiciones de funcionamiento, de mantenimiento y de reparación prescritas por el fabricante y las instrucciones de seguridad presentadas en el manual.

¡Está totalmente prohibido modificar o desconectar los equipos de protección de la máquina!

La máquina ha sido diseñada exclusivamente para llevar a cabo las siguientes tareas:

Para levantar y mover cargas fijas.

HOLZMANN-MASCHINEN no asumirá ninguna responsabilidad ni serán motivo de garantía otros usos o cualquier uso que no sea el previsto y los daños materiales o lesiones resultantes.



ADVERTENCIA

- El motor eléctrico de la máquina está protegido contra la sobrecarga con un interruptor térmico. Cuando el interruptor térmico se activa, la máquina se detiene. La máquina solo puede volver a funcionar después de un período de enfriamiento (aprox. 5 minutos).
- La máquina es apta para el modo de funcionamiento S3 (25 % de tiempo de funcionamiento: 2,5 min a 10 min) y no para el funcionamiento continuo.

Condiciones de trabajo:

La máquina ha sido diseñada para trabajar en las siguientes condiciones:

Humedad	máx. 70%
Temperatura	de +5°C a +40°C

La máquina no ha sido diseñada para funcionar en condiciones con riesgo de explosión.

Uso indebido:

- No se permite operar la máquina en condiciones fuera de los límites especificados en las presentes instrucciones.
- No se permite operar la máquina sin los dispositivos de protección previstos
- Está prohibido desmontar o desconectar los dispositivos de protección.
- No se permite llevar a cabo modificaciones en el diseño de la máquina.
- Está prohibido operar la máquina de manera o para fines que no concuerden al 100% con las indicaciones de las presentes instrucciones de uso.
- ¡No deje nunca la máquina desatendida, sobre todo si hay niños en las inmediaciones!
- ¡Está prohibido abandonar la máquina cuando la carga está suspendida!
- ¡Se prohíbe la elevación de cargas fijadas al suelo!
- ¡Está prohibido balancearse con la carga!
- Se prohíbe la elevación de cargas fijadas fuera del eje del centro de gravedad.
- ¡Está prohibido elevar a personas o animales!

ADVERTENCIA

No exceda nunca el peso máximo de carga. Al levantar y transportar, el centro de gravedad debe estar en la misma zona que la viga de acero «I». De lo contrario no debe utilizar la máquina. Si la construcción se comporta de forma anormal durante la elevación y el transporte, detenga inmediatamente la grúa y rectifique el problema. Una viga «I» deformada, doblada, agrietada, de calidad inferior o defectuosa por cualquier otro motivo no se utilizará como vía del carro de grúa eléctrico.

15.2 Instrucciones de seguridad



¡Deben sustituirse inmediatamente los letreros de advertencia y/o las pegatinas que haya en la máquina, que se hayan vuelto ilegibles o se hayan retirado!

¡Las leyes y disposiciones locales vigentes pueden estipular la edad mínima del operario y restringir el uso de esta máquina!

Para evitar fallos de funcionamiento, daños y efectos perjudiciales para la salud se DEBEN tener en cuenta las siguientes indicaciones:

	AVISO
	<p>En la máquina, se utilizan los siguientes dispositivos de protección:</p> <ul style="list-style-type: none"> • Interruptor de parada de emergencia en el control remoto • Interruptor de fin de carrera a izquierda y derecha

- **¡Mantenga el área de trabajo y el suelo alrededor de la máquina limpios y sin restos de aceite, grasa y materiales!**
- **¡Asegúrese de que haya suficiente iluminación en el área de trabajo de la máquina!**
- **¡Está prohibido trabajar en la máquina si está cansado, desconcentrado o bajo la influencia de medicamentos, alcohol o drogas!**
- **La máquina sólo debe ser operada por una persona**
- **¡No agarre nunca bajo la carcasa con la máquina en marcha! Los rodillos giratorios de la máquina pueden causar cortes graves o amputar partes del cuerpo.**
- **La máquina solamente debe ser manejada por personas instruidas (que conocen y comprenden estas instrucciones de servicio), cuyas habilidades motoras no están limitadas, en comparación con los trabajadores habituales.**
- **Asegúrese de que no haya ninguna otra persona en la zona de peligro (distancia mínima: 10 m)**
- **¡Al trabajar en y con la máquina, lleve equipo de protección adecuado (ropa de trabajo ajustada, calzado de seguridad S1)!**
- **¡No deje nunca desatendida la máquina en marcha! ¡Antes de salir del área de trabajo, apague la máquina y espere a que la máquina se detenga!**
- **¡Antes de llevar a cabo trabajos de mantenimiento y de ajuste, se debe desconectar la máquina de la alimentación eléctrica!**
- **No utilice nunca la máquina si los interruptores están dañados**
- **Utilice únicamente enchufes (no utilice adaptadores en caso de máquinas con toma de tierra de seguridad) que no hayan sido modificados y que encajen en la toma de corriente.**
- **¡Extreme la precaución cada vez que trabaje con máquinas accionadas eléctricamente! Existe riesgo de sufrir descargas eléctricas, de incendio**
- **Proteja la máquina de la humedad (¡peligro de cortocircuito!)**
- **Compruebe periódicamente si el cable de conexión presenta algún daño**
- **No utilice nunca el cable para transportar la máquina o para fijar la carga**
- **Proteja el cable del calor, aceite y bordes afilados**
- **Evite el contacto físico con componentes que estén conectados a tierra**
- **Guarde la máquina fuera del alcance los niños**

	AVISO	
	Comportamiento en caso de emergencia	
	Debe haber siempre disponible un botiquín de primeros auxilios en caso de que se produzca un accidente. Adopte las medidas de primeros auxilios necesarias para la lesión. En caso de que solicite ayuda, proporcione la siguiente información:	
	1. Lugar del accidente	2. Características del accidente
	3. Número de heridos	4. Tipo de heridas

16 MONTAJE

Inmediatamente después de la recepción del suministro, compruebe si todos los componentes están en buen estado. Notifique inmediatamente a su distribuidor o a la empresa de transporte los daños o los componentes que falten. Además, los daños visibles causados por el transporte deben anotarse inmediatamente en el albarán de entrega, de conformidad con las disposiciones de la garantía; de lo contrario, la mercancía se considerará que ha debidamente aceptada.

NOTA	
	<ul style="list-style-type: none"> • Asegúrese de que la máquina se monte profesionalmente. • Mida la anchura de la brida de la viga de rodadura y asegúrese de que se cumple. • Montar la máquina en función de la anchura de la viga y de la variante de elevación prevista (polipasto de cadena o polipasto eléctrico de cable). • Debe haber un espacio de 2 mm entre la brida del soporte y la pestaña de las ruedas; dimensión interior = ancho de la brida + 4 mm. • Monte siempre la máquina en horizontal y nunca inclinada. • Apriete firmemente todos los tornillos con las arandelas y los anillos de seguridad. • Compruebe a intervalos determinados si las abrazaderas de fijación presentan daños, grietas finas, etc. • Asegúrese de que el soporte en el que está montada la máquina está bien fijado. • ¡No exceda nunca la carga máxima! • La selección y el dimensionamiento de la estructura de soporte adecuada es responsabilidad del operador.

16.1 Medidas de la viga I de acero

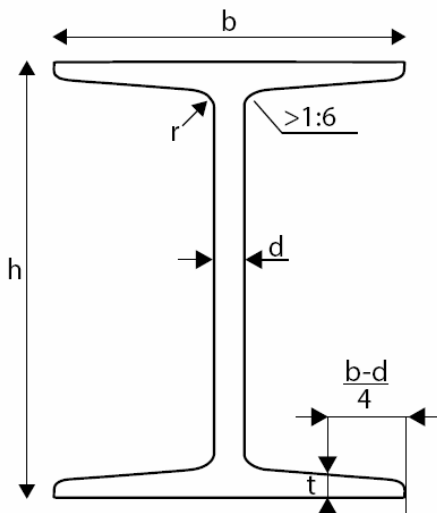

h	b	d	t	r
100	68	4,5	7,6	3,3
126	74	5	8,4	3,5
140	80	5,5	9,1	3,8
160	88	6	9,9	4
180	94	6,5	10,7	4,3
200	100	7	11,4	4,5
200	102	9	11,4	4,5
220	110	7,5	12,3	4,8
Medidas en mm				

17 FUNCIONAMIENTO

Ponga la máquina en funcionamiento únicamente si se encuentra en perfecto estado. Antes de poner la máquina en funcionamiento, se debe inspeccionar visualmente. Los dispositivos de seguridad, los conductos eléctricos y los elementos de mando deben comprobarse cuidadosamente. Compruebe si las uniones roscadas presentan daños y están bien apretadas.

17.1 Instrucciones de funcionamiento



ADVERTENCIA		
	¡Lleve a cabo los trabajos de reequipamiento sólo cuando la máquina esté desconectada de la red eléctrica!	

AVISO	
	<ul style="list-style-type: none"> • ¡Tenga también en cuenta las instrucciones de servicio de los dispositivos de elevación utilizados además de estas instrucciones de servicio! (Polipasto o bien cable de mando eléctrico) • Antes de cada uso lleve a cabo una inspección visual de la máquina. • Compruebe que los topes finales están colocados para que la máquina no pueda caer. • Antes de utilizar la máquina, asegúrese de que no hay contornos ni obstáculos que interfieran en el soporte y a lo largo de la vía. • Compruebe, especialmente, el perfecto estado de los mosquetones que impiden que el gancho de elevación se desprenda accidentalmente de los medios utilizados para fijar las cargas (cuerdas, anillos, cáncamos de transporte, etc.). • Todas las operaciones de elevación solo pueden realizarse utilizando los elementos de fijación adecuados (como cuerdas, anillos, cáncamos de transporte, etc.) y de acuerdo con los reglamentos y normas pertinentes vigentes en el lugar de trabajo. • La máquina solo se puede utilizar para levantar cargas cuyo peso no supere la capacidad de carga máxima especificada por el fabricante en los datos técnicos y en la placa de características de la máquina. • Fije la carga según las instrucciones. • ¡Las cargas a elevar solo se deben levantarse perpendiculares! ¡No tirar ni levantar nunca en diagonal!

17.2 Manejo

- Compruebe si el interruptor de parada de emergencia (10) está presionado. Para desbloquear el interruptor de parada de emergencia gírelo en sentido horario.
- Pulse el interruptor izquierda/derecha (9) para mover la máquina.
- En caso de emergencia pulse inmediatamente el Interruptor de parada de emergencia para parar la máquina.

18 MANTENIMIENTO

NOTA	
	<p>¡Antes de llevar a cabo los trabajos de mantenimiento, apague la máquina y desenchúfela!</p> <p>¡De este modo, se evitan que se produzcan daños materiales y lesiones graves producidos por arranques accidentales de la máquina!</p>
	

La máquina precisa de poco mantenimiento y el operario únicamente debe llevar a cabo el mantenimiento de unos pocos componentes.

Se deben subsanar inmediatamente los fallos o defectos que puedan afectar a la seguridad de la máquina.

AVISO	
<p>Un aparato en el que se han llevado a cabo los trabajos de mantenimiento y de conservación periódica y correctamente puede ser una herramienta satisfactoria. El hecho de que no se lleven a cabo los trabajos de mantenimiento y de conservación puede conllevar que se produzcan accidentes y lesiones imprevisibles.</p> <p>Las reparaciones requieren de conocimientos especiales y únicamente deben ser llevadas a cabo por centros de servicio técnico autorizados.</p> <p>Las intervenciones indebidas en el aparato pueden dañarlo o poner en riesgo su seguridad.</p>	

Compruebe periódicamente si las advertencias y las indicaciones de seguridad están presentes en la máquina y si son legibles.

¡Antes de ponerla en funcionamiento, compruebe que los dispositivos de seguridad están en perfecto estado!

Al guardar la máquina, ésta no debe almacenarse en una estancia húmeda y debe estar protegida de la influencia de las condiciones climáticas.

18.1 Trabajos de mantenimiento y programa de mantenimiento

- Asegúrese regularmente de que los interruptores finales de carrera y el de parada de emergencia funcionan correctamente.

18.2 Limpieza



AVISO

¡El uso de disolventes, productos químicos agresivos o productos abrasivos puede producir daños materiales en la máquina!
No rocíe nunca la máquina con agua ni la sumerja en líquido.

18.3 Eliminación de residuos

No elimine nunca la máquina con los residuos municipales. Póngase en contacto con las autoridades locales para informarse sobre las opciones de eliminación que haya disponibles. Si compra una nueva máquina o un aparato similar a su distribuidor, éste estará obligado a eliminar correctamente su máquina usada.

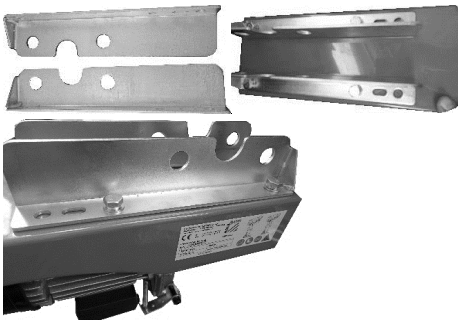
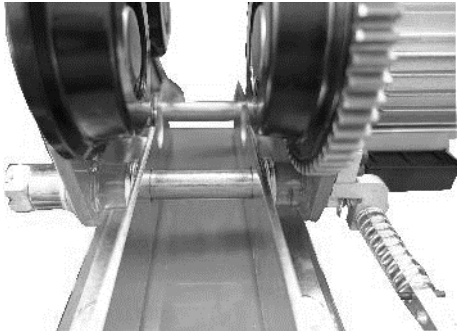
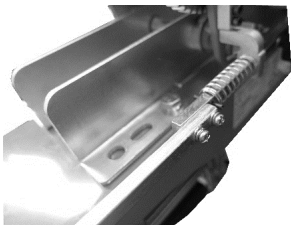

19 MONTAGE ELEKTRISCHER SEILZUG / ASSEMBLY ELECTRIC ROTARY HOIST FRAME ESZ250D; 500D AND 1000D / MONTAJE CABLE DE MANDO ELÉCTRICO

	<p>(DE) Montieren sie die Halterung (im Lieferumfang der Laufkatze enthalten) mit 4 Schrauben am Seilzug</p> <p>(EN) Assembly the brackets (in scope of delivery of the electronic trolley) with 4 screws onto the ELECTRIC ROTARY HOIST FRAME.</p> <p>(ES) Monte el soporte (incluido en el volumen de suministro del carro para grúa) en el polipasto usando 4 tornillos</p>
	<p>(DE) Die Laufkatze mit den Bolzen an der Halterung fixieren. Dazu den Splint der Kronenmutter entfernen und mittels der Scheiben die benötigte Spurweite einrichten. Achten sie auf eine balancierte / mittige Ausrichtung (gleiche Distanz auf der rechten und linken Seite) Die Muttern wieder anziehen und mit dem Splint sichern.</p> <p>(EN) Connect the trolley to the bracket using the bolts. Remove the split pin of the castle nut and set the required track width using the washers. Pay attention to a balanced / central position (same distance on the right and left side). Tighten the nuts again and secure with the cotter pin.</p> <p>(ES) Fije el carro de grúa al soporte con los pernos. Para ello, retire la chaveta de la tuerca almenada y configure el ancho de vía deseado con las arandelas. Asegure una alineación equilibrada/central (igual distancia a la derecha y a la izquierda). Vuelva a apretar las tuercas y asegúrelas con la chaveta.</p>
	<p>(DE) Zum Abschluss noch die Verlängerungsstange für die Endscharter montieren.</p> <p>(EN) Finally, mount the extension rod for the limit switches.</p> <p>(ES) Por último, monte la barra de extensión para los interruptores de fin de carrera.</p>

20 SCHALTPLAN / WIRING DIAGRAM / DIAGRAMA DE CABLEADO

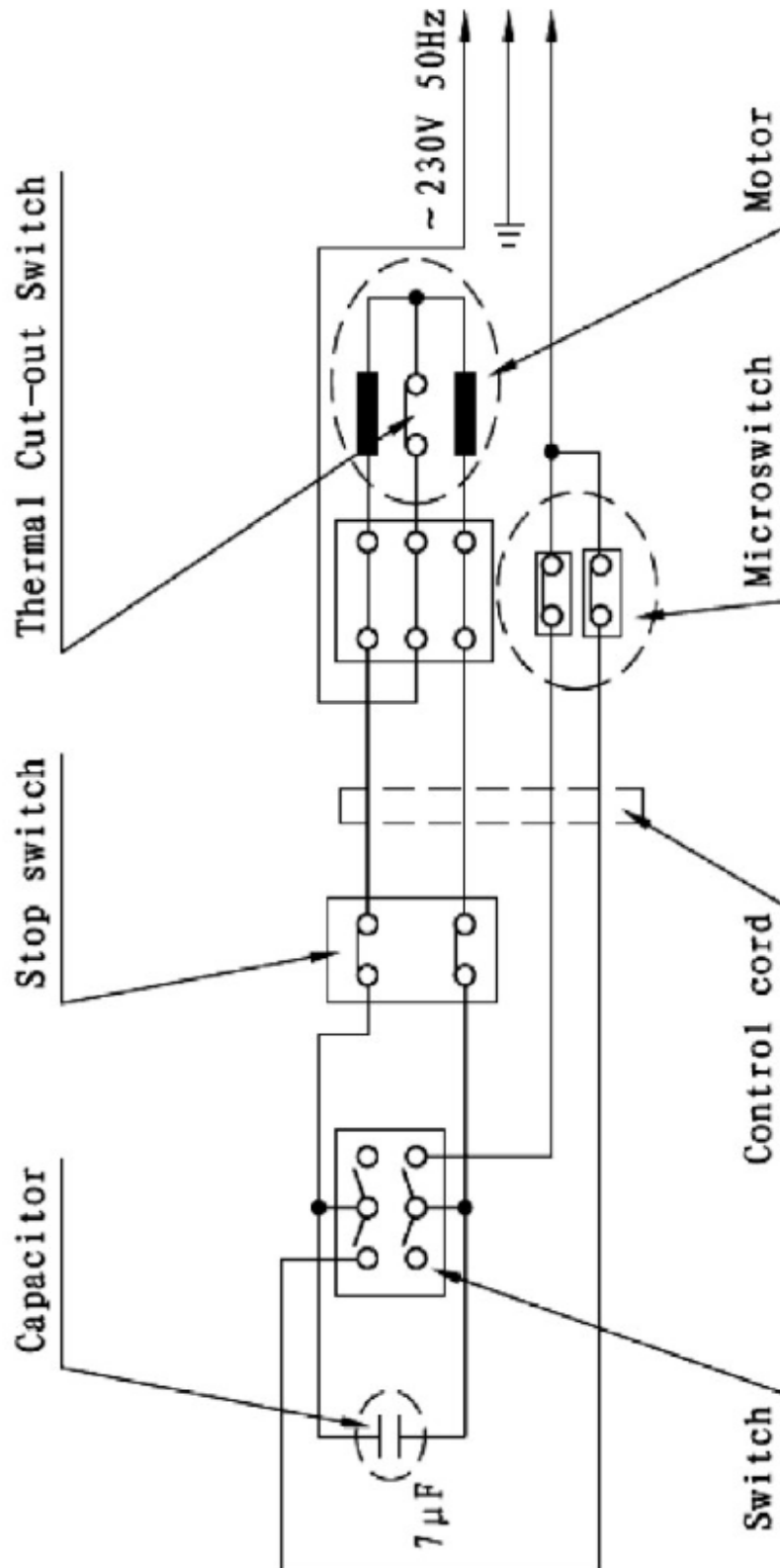

21 ERSATZTEILE / SPARE PARTS / PIEZAS DE RECAMBIO

21.1 Ersatzteilbestellung / spare parts order / Pedido de piezas

Mit HOLZMANN-Ersatzteilen verwenden Sie Ersatzteile, die ideal aufeinander abgestimmt sind. Die optimale Passgenauigkeit der Teile verkürzen die Einbauzeiten und erhöhen die Lebensdauer.

HINWEIS

Der Einbau von anderen als Originalersatzteilen führt zum Verlust der Garantie!

Daher gilt: Beim Tausch von Komponenten/Teilen nur Originalersatzteile verwenden

Beim Bestellen von Ersatzteilen verwenden Sie bitte das Serviceformular, das Sie am Ende dieser Anleitung finden. Geben Sie stets Maschinentype, Ersatzteilnummer sowie Bezeichnung an. Um Missverständnissen vorzubeugen, empfehlen wir mit der Ersatzteilbestellung eine Kopie der Ersatzteilzeichnung beizulegen, auf der die benötigten Ersatzteile eindeutig markiert sind.

[Bestelladresse](#) sehen Sie unter [Kundendienstadressen](#) im Vorwort dieser Dokumentation.

With original HOLZMANN spare parts you use parts that are attuned to each other shorten the installation time and elongate your products lifespan.

IMPORTANT

The installation of other than original spare parts voids the warranty!

So you always have to use original spare parts

When you place a spare parts order please use the service formular you can find in the last chapter of this manual. Always take a note of the machine type, spare parts number and partname. We recommend to copy the spare parts diagram and mark the spare part you need.

[You find the order address in the preface of this operation manual.](#)

Con las piezas de recambio de HOLZMANN, utiliza piezas de recambio que se ajustan perfectamente entre sí. El ajuste óptimo de los componentes acorta el tiempo de instalación y aumenta la vida útil.

AVISO

¡La instalación de piezas de recambio no originales lleva a la pérdida de garantía!

Por lo tanto: Al llevar a cabo la sustitución de componentes/piezas, utilice únicamente piezas de recambio originales

Para pedir piezas de recambio utilice el formulario del servicio de atención al cliente que encontrará al final del presente manual. Indique siempre el tipo de máquina, la referencia de la pieza de recambio y la denominación. Para evitar malentendidos, se recomienda adjuntar al pedido una copia del esquema de piezas de recambio en el que se marque claramente las piezas de recambio necesarias.

[Encontrará la dirección de pedidos en las direcciones del servicio postventa que se encuentra en el prólogo de esta documentación.](#)

21.2 Explosionszeichnung / explosion drawing / Vista de despiece

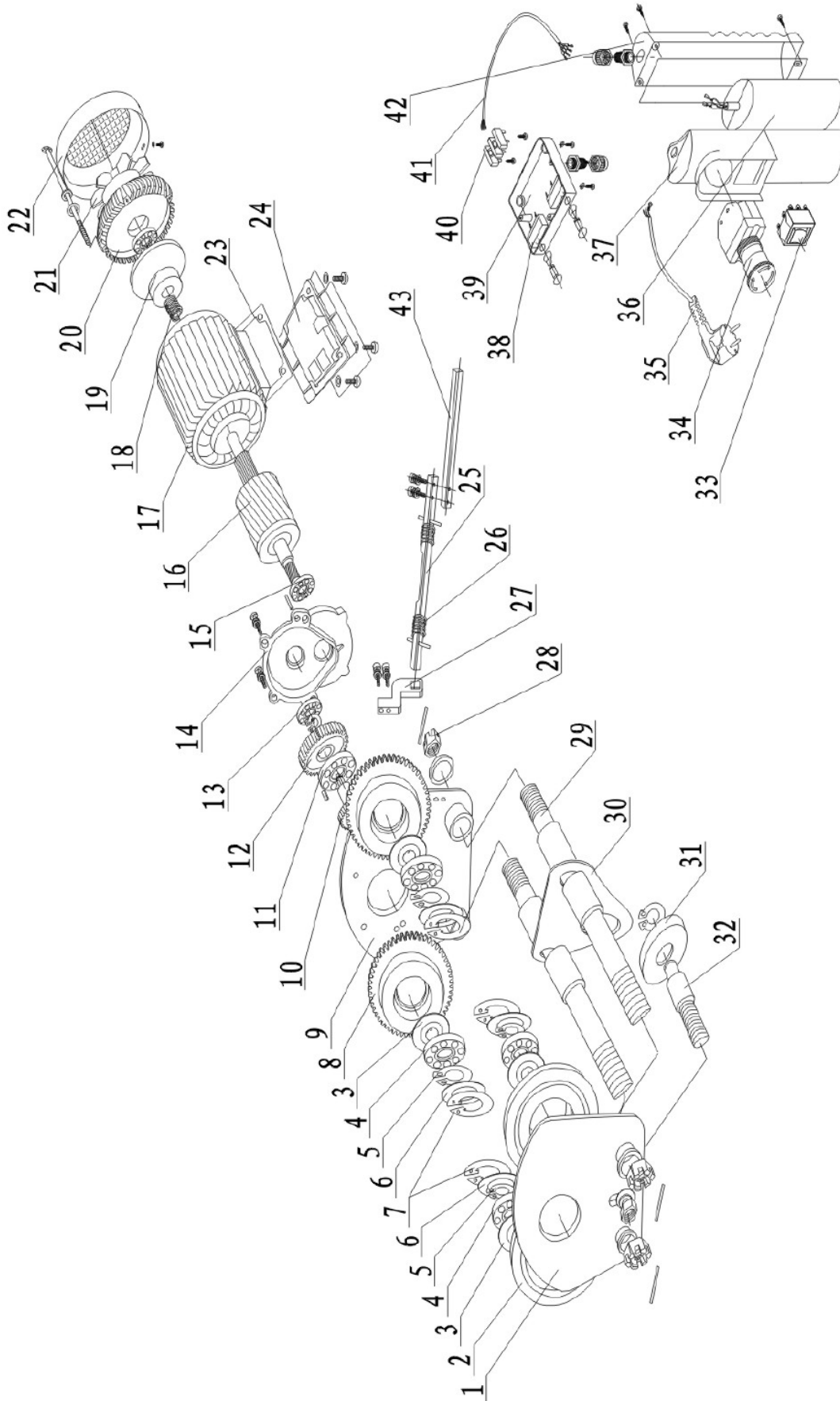

No.	PARTS NAME	QTY.	No.	PARTS NAME	QTY.
1	DRIVEN WHEEL WALLBOARD	1	23	CONNECTING HOUSING SPACER	1
2	DRIVEN WHEEL	2	24	CONNECTING HOUSING (DOWN)	1
3	INNER OIL SPACER	4	25	LIMIT PLACE STAFF	1
4	BEARING(6204-2RS)	4	26	LIMIT PLACE SPRING	2
5	CIRCLIP FOR SHAFT ϕ 20	4	27	LIMIT PLACE SUPPORTING	2
6	OUTER OIL SPACER	4	28	SLOTTED THIN HEX NUT M6*1.5	4
7	CIRCLIP FOR BORE ϕ 47	4	29	FIXED SCREW ARBOR	2
8	ACTION WHEEL	2	30	HOOK PLATE	1
9	ACTION WHEEL WALLBOARD	1	31	BALANCE WHEEL	1
10	GEAR SHAFT	1	32	BALANCE SHAFT	1
11	BEARING(6204-ZN)	4	33	POSITIVE AND NEGIVE SWITCHES	1
12	Big GEAR	1	34	EMERGENCY STOP SWITCH	1
13	BEARING(61900)	1	35	THREE-CORE PLUG	1
14	FRONT COVER	1	36	CAPACITOR	1
15	BEARING(6000-2RS)	2	37	HANDLE COVER	1
16	ROTOR	1	38	MICROSWITCH	2
17	STATOR	1	39	CONNECTING HOUSING	1
18	SPRING	1	40	PLACES TERMINAL BLOCK	1
19	BRAKE HOOP	1	41	Four CORE CABLE	1
20	GEAR COVER	1	42	HANDLE BASE	1
21	FAN BLADE	1	43	LIMIT ATTACHMENT LINK	2
22	FAN HOOD	1		ESZ1000D:290, ESZ250D/500D:180	

23 GARANTIEERKLÄRUNG (DE)

Mängelhaftungsansprüche des Käufers aus dem Kaufvertrag gegenüber dem Verkäufer (Holzmann Vertriebspartner) sowie gesetzliche Gewährleistungsrechte des jeweiligen Landes werden durch diese Garantieerklärung nicht berührt.

Für diese Maschine leisten wir Garantie gemäß folgenden Bedingungen:

- A) Die Garantie umfasst die unentgeltliche Beseitigung aller Mängel an der Maschine, nach Maßgabe der nachfolgenden Regelungen (B-G), welche die ordnungsgemäße Funktion der Maschine beeinträchtigen und nachweislich auf Material- oder Herstellungsfehler beruhen.
- B) Die Garantiezeit beträgt 12 Monate, bei gewerblicher Nutzung 6 Monate, gültig ab Lieferung der Maschine an den Erstendabnehmer. Als Nachweis ist der Original-Ablieferbeleg maßgeblich, bei Selbstabholung der Maschine der Original Kaufbeleg.
- C) Zur Anmeldung von Garantieansprüchen kontaktieren Sie bitte den HOLZMANN Vertriebspartner, von dem Sie die Maschine erworben haben, mit folgenden Unterlagen:
 - >> Kaufbeleg und/oder Ablieferbeleg
 - >> ausgefülltes Serviceformular mit Fehlerbericht
 - >> Bei Anforderung von Ersatzteilen eine Kopie der Ersatzteilzeichnung, mit den benötigten Ersatzteilen markiert.
- D) Die Garantieabwicklung und der Ort der Garantierfüllung erfolgt nach Maßgabe der HOLZMANN GmbH. Leicht zu behebbende Mängel werden durch unsere Vertriebspartner beseitigt, bei komplexeren Defekten behalten wir uns eine Begutachtung in 4170 Haslach, Österreich vor. Sofern nicht explizit ein zusätzlicher Vor-Ort Servicevertrag abgeschlossen ist, gilt als Erfüllungsort der Garantieleistung stets der HOLZMANN-MASCHINEN Firmensitz in 4170 Haslach, Österreich. Die im Rahmen einer Garantiebearbeitung anfallenden allfälligen Transportkosten von und zum Firmensitz sind in dieser Hersteller-Garantie nicht abgedeckt.
- E) Garantieausschluss bei Mängeln:
 - an Maschinenteilen, welche gebrauchsbedingten oder sonstigen natürlichen Verschleiß unterliegen, sowie Mängeln an der Maschine, die auf einen gebrauchsbedingten oder sonstigen natürlichen Verschleiß zurückzuführen sind.
 - die auf unsachgemäße oder fahrlässige Montage, Inbetriebnahme, bzw. Anschluss an das elektrische Netz zurückzuführen sind.
 - die auf Nichtbeachtung von Bedienungshinweisen, nicht bestimmungsgemäßen Gebrauch, atypischen Umweltbedingungen, sachfremden Betriebsbedingungen und Einsatzgebiet, mangelnde bzw. unsachgemäße Wartung oder Pflege zurückzuführen sind.
 - die durch die Verwendung sowie Einbau von Zubehör-, Ergänzungs- oder Ersatzteilen verursacht wurden, die keine Original HOLZMANN Ersatzteile sind.
 - die geringfügige Abweichungen vom Soll-Zustand darstellen, welche für den Wert oder die Gebrauchstauglichkeit der Maschine unerheblich sind.
 - die auf fahrlässige konstruktionsbedingte Überbeanspruchung zurückzuführen sind. Insbesondere bei Mängeln durch Nutzung, welche durch Belastungsniveau und Umfang als gewerblich einzustufen sind, bei Maschinen, die nach Bauart und Leistungsvermögen nicht für den gewerblichen Gebrauch konstruiert und bestimmt sind.
- F) Im Rahmen dieser Garantie sind weitere Ansprüche des Käufers über die hier ausdrücklich genannten Garantieleistungen hinaus ausgeschlossen.
- G) Diese Hersteller-Garantie wird freiwillig übernommen. Garantieleistungen bewirken daher keine Verlängerung der Garantiefrist und setzen auch keine neue Frist, auch nicht für Ersatzteile, in Gang.

SERVICE

Nach Ablauf der Garantiezeit können Instandsetzungs- und Reparaturarbeiten von entsprechend geeigneten Fachfirmen durchgeführt werden. Es steht Ihnen auch die HOLZMANN-Maschinen GmbH weiterhin gerne mit Service und Reparatur zur Seite. Stellen Sie in diesem Fall eine unverbindliche Kostenanfrage, unter Angabe der Informationen (siehe C) an unseren Kundendienst oder senden Sie uns Ihre Anfrage einfach per umseitig beiliegendem Formular ein.

Mail: info@holzmann-maschinen.at

FAX: +43 7289 71562 0

24 GUARANTEE TERMS (EN)

Please consult our troubleshooting section for initial problem solving. Feel free to contact your HOLZMANN reseller or us for Customer Support!

Warranty claims based on your sales contract with your HOLZMANN retailer, including your statutory rights, shall not be affected by this guarantee declaration. HOLZMANN-MASCHINEN grants guarantee according to following conditions:

A) The guarantee covers the correction of deficiencies to the tool/product, at no charge, if it can be verified adequately that the deficiencies were caused by a material or manufacturing fault.

B) The guarantee period lasts 12 months, and is reduced to 6 months for tools in commercial use. The guarantee period begins from the time the new tool is purchased from the first end user. The starting date is the date on the original delivery receipt, or the sales receipt in the case of pickup by the customer.

C) Please lodge your guarantee claims to your HOLZMANN reseller you acquired the claimed tool from with following information:

>> Original Sales receipt and/or delivery receipt

>> Service form (see next page) filed, with a sufficient deficiency report

>> for spare part claims: a copy of the respective exploded drawing with the required spare parts being marked clear and unmistakable.

D) The Guarantee handling procedure and place of fulfillment is determined according to HOLZMANNs sole discretion in accordance with the HOLZMANN retail partner. If there is no additional Service contract made including on-site service, the place of fulfillment is principally the HOLZMANN Service Center in Haslach, Austria.

Transport charges for sending to and from our Service Center are not covered in this guarantee.

E) The Guarantee does not cover:

- Wear and tear parts like belts, provided tools etc., except to initial damage which has to be claimed immediately after receipt and initial check of the product.
- Defects in the tool caused by non-compliance with the operating instructions, improper assembly, insufficient power supply, improper use, abnormal environmental conditions, inappropriate operating conditions, overload or insufficient servicing or maintenance.
- Damages being the causal effect of performed manipulations, changes, additions made to the product.
- Defects caused by using accessories, components or spare parts other than original HOLZMANN spare parts.
- Slight deviations from the specified quality or slight appearance changes that do not affect functionality or value of the tool.
- Defects resulting from a commercial use of tools that - based on their construction and power output - are not designed and built to be used within the frame of industrial/commercial continuous load.

F) Claims other than the right to correction of faults in the tool named in these guarantee conditions are not covered by our guarantee.

G) This guarantee is voluntary. Therefore Services provided under guarantee do not lengthen or renew the guarantee period for the tool or the replaced part.

SERVICE

After Guarantee and warranty expiration specialist repair shops can perform maintenance and repair jobs. But we are still at your service as well with spare parts and/or product service. Place your spare part / repair service cost inquiry by filing the SERVICE form on the following page and send it:

via Mail to info@holzmann-maschinen.at

or via Fax to: +43 7289 71562 4

25 DECLARACIÓN DE GARANTÍA (ES)

Esta declaración de garantía no afecta a las reclamaciones por defectos del comprador indicados en el contrato de compra respecto del vendedor (socios comerciales de Holzmann), así como a los derechos de garantía legal del país correspondiente. La cobertura de la garantía para esta máquina se rige por las siguientes condiciones:

- D) La garantía incluye la subsanación gratuita en función de los siguientes reglamentos (B-G) de todos los defectos de la máquina que afectan negativamente el funcionamiento correcto de la misma y para los que está demostrado que se deben a defectos de material o de fabricación.
- E) La duración de la garantía es de 12 meses, pero en caso de uso comercial es de 6 meses, siempre a partir de la entrega de la máquina al primer usuario final. Como justificante es fundamental disponer del albarán de entrega original o de la factura de compra original en caso de recogida por parte del cliente.
- F) Para realizar reclamaciones de garantía debe contactar al socio comercial de HOLZMANN del cual usted adquirió la máquina aportando la siguiente documentación:
- >> Factura de compra y/o albarán de entrega
 - >> Formulario de servicio relleno con informe de fallos
 - >> Si se requieren piezas de repuesto, una copia del plano de piezas de repuesto marcando las piezas de repuesto que se necesitan.
- D) El procesamiento de la garantía y el lugar de cumplimiento de la garantía se llevarán a cabo según lo que disponga HOLZMANN GmbH. Los defectos que son fácilmente subsanables serán reparados por nuestros socios comerciales. Si se trata de defectos más complejos nos reservamos el derecho de realizar una evaluación en nuestras instalaciones en 4170 Haslach, Austria. Siempre que no se haya acordado de forma explícita un contrato de servicio técnico adicional para servicios en las instalaciones del cliente, el lugar de cumplimiento de la prestación de garantía es siempre la sede central de HOLZMANN-MASCHINEN en 4170 Haslach, Austria. Esta garantía de fabricante no cubre posibles costes de transporte de envíos a la sede central de la empresa o desde la misma incurridos en el marco del procesamiento de la garantía.
- E) Exclusión de garantía en caso de defectos:
- en piezas de la máquina sometidas al desgaste propio del uso o debido a otras causas naturales, así como defectos de la máquina, que se deben al desgaste propio del uso o debido a otras causas naturales.
 - debidos a un montaje, puesta en marcha o conexión a la red eléctrica que se hayan realizado de forma incorrecta o negligente.
 - debidos al incumplimiento de las indicaciones de manejo, un uso distinto al previsto, condiciones climáticas inusuales, condiciones de operación y ámbito de aplicación inapropiados o un mantenimiento o cuidado insuficiente o incorrecto.
 - causados por la utilización y montaje de accesorios o piezas adicionales o de repuesto que no son piezas de repuesto originales de HOLZMANN.
 - que suponen desviaciones insignificantes del estado nominal requerido que son irrelevantes para el valor y la idoneidad de uso de la máquina.
 - debidos a una sobrecarga negligente teniendo en cuenta las características constructivas. No se cubren especialmente los defectos por uso que se pueda considerar como comercial dado el nivel y volumen de carga en máquinas que por su tipo de construcción y potencia no se han diseñado ni están previstas para un uso comercial.
- F) En el marco de esta garantía se excluyen derechos adicionales del comprador que excedan las prestaciones de garantía mencionadas expresamente en esta declaración de garantía.
- G) Esta garantía de fabricante se acepta de forma voluntaria. Por lo tanto, las prestaciones de garantía no tienen como efecto ninguna prolongación del plazo de garantía y no suponen el inicio de ningún nuevo plazo, tampoco para piezas de repuesto.

SERVICIO DE ATENCIÓN AL CLIENTE

Una vez expirado el período de garantía, los trabajos de reacondicionamiento y de reparación sólo podrán ser llevados a cabo por empresas especializadas debidamente cualificadas. HOLZMANN-Maschinen GmbH estará encantado de seguir apoyándole con su servicio de atención al cliente y de reparaciones. En este caso, realice una consulta no vinculante a nuestro servicio postventa para obtener información sobre los costes indicando los datos que figuran en el punto C) o envíenos su consulta utilizando el formulario que se encuentra en la siguiente página.

Mail: info@holzmann-maschinen.at

FAX: +43 7289 71562 0

SERVICEFORMULAR / SERVICE FORM

Bitte kreuzen Sie eine der untenstehenden an / Please tick one box from below:

- Serviceanfrage / service inquiry
 Ersatzteilanfrage / spare part inquiry
 Garantierantrag / guarantee claim

1. Daten Antragsteller (* sind Pflichtfelder) / senders information (* required)

- * Vorname, Nachname / first name, family name _____
- * Straße, Hausnummer / street, house number _____
- * PLZ, Ort / ZIP code, place _____
- * Staat / country _____
- * (Mobil)telefon / (mobile) phone _____
International numbers with country code
- * E-Mail _____
- Fax _____

2. Geräteinformationen / tool information

Seriennummer/serial number: _____ *Maschinentype/machine type: _____

2.1 benötigte Ersatzteile / required spare parts

Ersatzteilnummer / Part No°	Beschreibung / description	Anzahl / number

2.2 Problembeschreibung / problem description

Bitte führen Sie in der Fehlerbeschreibung unter anderem an:
 Was hat den Defekt verursacht bzw. was war die letzte durchgeführte Tätigkeit, bevor Ihnen das Problem/der Defekt aufgefallen ist?
 bei Elektrodefekten: Wurde die Stromzuleitung sowie die Maschine bereits von einem Elektrofachmann geprüft

Please describe amongst others in the problem:
 What has cause the problem/defect, what was the last activity before you noticed the problem/defect?
 For electrical problems: Have you had checked you electric supply and the machine already by a certified electrician?

3. Bitte beachten

UNVOLLSTÄNDIG AUSGEFÜLLTE FORMULARE KÖNNEN NICHT BEARBEITET WERDEN!
 GARANTIEANTRÄGE KÖNNEN AUSSCHLIESSLICH UNTER BEILAGE DES KAUFBELEGES/ABLIEFERBELEGES AKZEPTIERT WERDEN.
 BEI ERSATZTEILBESTELLUNGEN LEGEN SIE DIESEM FORMULAR EINE KOPIE DER BETREFFENDEN ERSATZTEILZEICHNUNG BEI! MARKIEREN SIE DARAUF DIE BENÖTIGTEN ERSATZTEILE. DIES ERLEICHTERT UNS DIE IDENTIFIZIERUNG UND ERMÖGLICHT SO EINE RASCHERE BEARBEITUNG.

VIELEN DANK!

/ Additional information

INCOMPLETELY FILLED SERVICE FORMS CANNOT BE PROCESSED!
 FOR GUARANTEE CLAIMS PLEASE ADD A COPY OF YOUR ORIGINAL SALES / DELIVERY RECEIPT OTHERWISE IT CANNOT BE ACCEPTED.
 FOR SPARE PART ORDERS PLEASE ADD TO THIS SERVICE FORM A COPY OF THE RESPECTIVE EXPLODED DRAWING WITH THE REQUIRED SPARE PARTS BEING MARKED CLEARLY AND UNMISTAKABLE.
 THIS HELPS US TO IDENTIFY THE REQUIRED SPARE PARTS FASTLY AND ACCELERATES THE HANDLING OF YOUR INQUIRY.

THANK YOU FOR YOUR COOPERATION!